

MODULO			
H= altezza Modulo mm	L = larghezza Modulo mm	H= altezza Piantana mm	PESO kg/Modulo
954	2000	984	40,20
1596	2000	1626	65,60
1963	2000	1993	80,20

CARATTERISTICHE TECNICHE

PANNELLI

INTERASSE DOGHE mm 46
 INTERASSE TONDI mm 132
 DOGA NERVATA A Z SP 15/10
 BORDATURA CON DOPPIA PIANTANA
 IN PIATTO ASOLATO - mm 80 x 8

BULLONI IN ACCIAIO INOX M10x30
 n.03 per modulo

PERCENTUALE DI RIDUZIONE AEREAUTICA: 50%

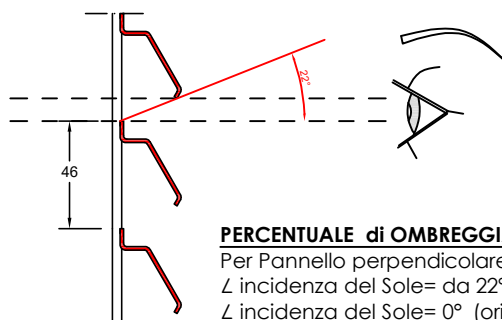

PERCENTUALE di OMBREGGIAMENTO

Per Pannello perpendicolare al suolo
 L incidenza del Sole= da 22° a 90° :
 L incidenza del Sole= 0° (orizzonte):

MAX **100%**
 min **80%**

TRATTAMENTI SUPERFICIALI

RIVESTIMENTO:

Zincatura a caldo dopo la lavorazione
 UNI EN ISO 1461:1999

VERNICIATURA (opzionale):

Verniciatura Industriale a polveri
 su materiale zincato a caldo.
 Colori RAL .



**ALFONSO
 LORENZO**

RECINZIONE OMBRA STRONG -

Con Doppia Piantana Integrata a Tassellare

APPROVATO DA:
 EMESSO DA:

S. ALFONSO / Arch. Angeli
 Geom. Gallucci

REV. 12/07/2024