

Particolare
Sezione
Profilo Orizzontale

MODULO			
H= altezza Modulo mm	L = larghezza Modulo mm	H= altezza Piantana mm	PESO kg/Modulo
954	2000	1200	40,50
1596	2000	1850	66,00
1963	2000	2300	81,50

CARATTERISTICHE TECNICHE

PANNELLI

INTERASSE DOGHE mm 46
INTERASSE TONDI mm 132
DOGA NERVATA A Z SP 15/10
BORDATURA CON DOPPIA PIANTANA
IN PIATTO ASOLATO - mm 80 x 8

BULLONI IN ACCIAIO INOX M10x30
n.03 per modulo

PERCENTUALE DI RIDUZIONE AEREAULICA: 50%

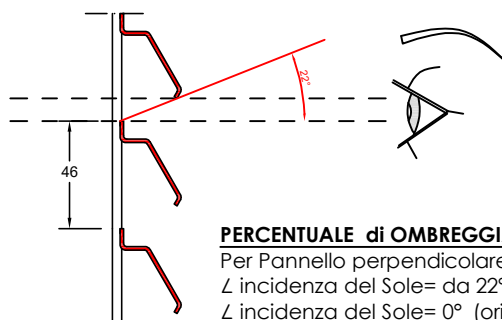

PERCENTUALE di OMBREGGIAMENTO

Per Pannello perpendicolare al suolo
L incidenza del Sole= da 22° a 90° :
L incidenza del Sole= 0° (orizzonte):

MAX **100%**
min **80%**

TRATTAMENTI SUPERFICIALI

RIVESTIMENTO:

Zincatura a caldo dopo la lavorazione
UNI EN ISO 1461:1999

VERNICIATURA (opzionale):

Verniciatura Industriale a polveri
su materiale zincato a caldo.
Colori RAL .



**ALFONSO
LORENZO**

RECINZIONE OMBRA STRONG -

Con Doppia Piantana Integrata a Cementare

APPROVATO DA:
EMESSO DA:

S. ALFONSO / Arch. Angeli
Geom. Gallucci

REV. 12/07/2024